

アラカワピクチャーレールのシステム構成

Building the System

アラカワピクチャーレールはアラカワグリップを利用したレベル調整が可能なピクチャーレールです。

ピクチャーレールは展示物の吊り元となるレールです。天井面取付用と壁面取付用があり、またあらかじめ設計段階で検討し、天井や壁面施工時に取付ける先付けタイプと、天井や壁面施工後に取付ける後付けタイプがあります。

レールアタッチメントはレールとワイヤーをつなぐ部品です。ループ状のワイヤーを引っ掛けて使うフック型やストレートワイヤーを差し込むだけでロックするワイヤー差込型などがあります。

また、フック型にはループ状のワイヤーが外れにくいはずれ止めが付いたタイプもあります。ワイヤーはすべてステンレス製（SUS 304, 7×7）を使用しています。ワイヤーの形状はレールアタッチメントの形状にあわせてループワイヤーとストレートワイヤーの2種類があります。

またワイヤー色はシルバーのほかにも白と黒があり、使用用途に応じて最適なワイヤーを選ぶことができます。

Arakawa's Picture Hanging System uses rail and cable to easily display art work in any position on a wall. The picture rails are designed to be installed in the ceiling or on the wall, and can be installed either during new construction (as specified by architects)

or after the fact as improvements to tenant spaces. Rail clips are installed in the rail, and each one connects to a cable, which connects to one or more art hangers. Arakawa offers three types of rail clips for each rail, including: hook-type for looped cable ends; gripper-type for straight cable ends; and, runner-type with built-in cable. The hook-type also feature an optional carabiner-type closure for additional safety.

Cables are normally silver colored (stainless steel), but are available in either white or black in 1.2 mm and 1.5 mm diameters.

1 ピクチャーレール

Picture Rail

ピクチャーレールは天井付け又は壁付けを基本に、設計段階で取り付ける先付けタイプと仕上げ後に取り付ける後付けタイプがあります。展示物の重量やサイズ、取付条件に合わせて選べます。

decide if you want art to be suspended from the ceiling or the wall.

2 レールアタッチメント

Rail fittings

レールアタッチメントはピクチャーレールのタイプに合ったアイテムから、固定式・スライド式、ワイヤー差込型・フック型と、用途に応じて選べます。

shown to help curators and designers visualize esthetics.

the cable size corresponds to weight class of art, and to the rail chosen.

3 ワイヤーと端部形状

cable & cable end treatment

ワイヤーはストレートワイヤーとループ状ワイヤーがあり、展示物の重量に合わせてワイヤー径が選べます。

shown to help curators and designers visualize esthetics.

the cable size corresponds to weight class of art, and to the rail chosen.

4 ハンガー

hanger

ハンガーは使用するワイヤー径に合った物で、装着する額縁金具や使用目的により、「標準タイプ」・「はずれ止めタイプ」・「キーフックタイプ」・「アラームタイプ」から選ぶことができます。

lastly, choose a hanger(gripper) according to the desired function

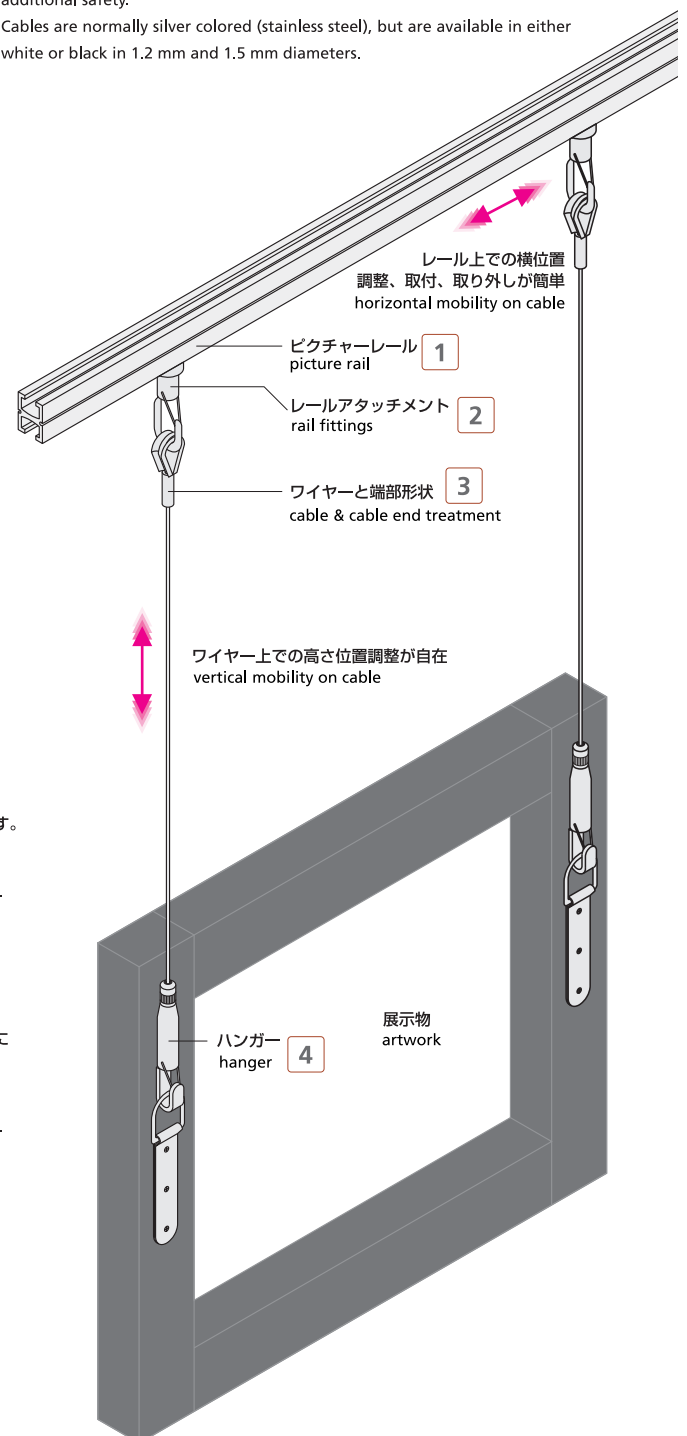

* 展示物は1点につき2本のワイヤーで吊ることをお奨めします。

* Generally framed pictures are suspended with 2 cables.